

03.11.2020

## **MEMORIA VALORADA PLAZA DE LA CONSTITUCIÓN (EL BURGO DE EBRO) RENOVACIÓN DE PAVIMIENTOS, MOBILIARIO Y AJARDINAMIENTO**

Plaza de la constitución, S/N; El Burgo de Ebro (Zaragoza)

---

Promotor: **Excmo. Ayuntamiento de El Burgo de Ebro**

Arquitecto: **BINOMIO ARQUITECTURA E INGENIERÍA SLP**

Fecha: 03 de noviembre de 2020

REFERENCIAS:.....	3
OBJETO .....	3
EMPLAZAMIENTO .....	3
ESTADO ACTUAL .....	3
OBRAS A REALIZAR.....	4
SUPERFICIE DEL ÁMBITO .....	5
CALIFICACIÓN DE LOS TERRENOS AFECTADOS.....	5
PLAZO DE EJECUCIÓN .....	5
HONORARIOS TÉCNICOS.....	5
DETERMINACIÓN DE LA OBRA COMPLETA .....	5

## REFERENCIAS:

---

<b>Proyecto:</b>	Memoria valorada para la renovación de la Plaza de la Constitución
<b>Situación:</b>	Plaza de la Constitución, s/n, del municipio de El Burgo de Ebro.
<b>Promotor:</b>	Excmo. Ayuntamiento de El Burgo de Ebro

## OBJETO

---

Redacción de memoria valorada de la **Plaza de la Constitución** solicitado por el **Excmo. Ayuntamiento de El Burgo de Ebro** a BINOMIO ARQUITECTURA E INGENIERÍA S.L.P. mediante encargo en fecha 26/08/2020 en Zaragoza.

La presente memoria pretende definir y valorar las diversas obras necesarias para la remodelación de la Plaza de la Constitución, que comprende la sustitución de pavimentos, la incorporación de mobiliario nuevo y el ajardinamiento de la plaza. Una vez definidas y valoradas se presentará en tiempo y forma ante los Organismos Oficiales competentes para obtener las subvenciones destinadas al efecto.

## EMPLAZAMIENTO

---

La zona correspondiente al ámbito de actuación corresponde a la Plaza de la Constitución del municipio de El Burgo de Ebro. La plaza de La Constitución se encuentra emplazada en el centro geográfico del casco urbano. Limita con las calles Joaquín Costa al norte, Ramón Pignatelli al sur y Juan Esponera al oeste. La plaza pavimentada se ve colmatada con una zona verde y de juegos infantiles que junto con la iglesia delimita el conjunto por el oeste.

La actuación tiene un desarrollo de **1.998,97 m<sup>2</sup>**.

## ESTADO ACTUAL

---

La presente actuación se plantea como una segunda fase de la remodelación de la Plaza de la Constitución. Con fecha 02/07/2018 se redactaron las bases del concurso de ideas para la "Redacción del proyecto técnico básico y de ejecución para las obras de remodelación de la Plaza de la Constitución", que posteriormente fue ejecutado. En él, se planteaba la necesidad de un cambio de actividad para la plaza. En aquel momento la plaza se encontraba pavimentada casi en su totalidad. Por ese motivo, las actuaciones proyectadas y ejecutadas iban encaminadas a eliminar parte de la superficie de pavimento duro para dotar a la plaza de mayor más zonas verdes, generar espacios de sombra y aumentar la superficie del parque infantil, con el fin de vincular la plaza con actividades de recreo y ocio.

Tras la ejecución del proyecto se consideró que eran necesarias ciertas actuaciones más para concluir la remodelación de la Plaza de la Constitución.

Las actuaciones contempladas son las siguientes:

1. Demolición del pavimento actual de la plaza y ejecución de una nuevo.

2. Cambio de ubicación del monumento existente.
3. Ejecución de pavimento de caucho absorbedor de impactos en la zona de juegos infantiles.
4. Plantación de nuevas especies vegetales en el perímetro.
5. Añadir lonas a los pórticos existentes para generar un espacio de sombra.
6. Añadir nuevos elementos de mobiliario a la plaza (bancos con respaldo)

## OBRAS A REALIZAR

---

Las obras que comprenden esta Memoria son en síntesis lo siguiente:

1. Desmontaje de mobiliario urbano
2. Demolición pavimento existente
3. Demolición monumento existente, reubicación y ejecución nuevo monumento
4. Ejecución de pavimentación
5. Retirada especies vegetales y suministro y plantación de nuevas especies
6. Montaje mobiliario urbano
7. Seguridad y salud

- Se plantea el cambio de ubicación del monumento existente, que actualmente ocupa una posición central. Se demolerá la columna existente para reubicar el monumento en la zona oeste de la plaza, quedando más próximo a la iglesia. Se ejecutará una columna de hormigón armado, con encofrado autoportante, que servirá de base para la escultura de la virgen y se iluminará ligeramente mediante una baliza en el suelo.

- Se demolerá el pavimento que conforma actualmente la plaza dura, y en su lugar se colocará un pavimento de losas modulares de hormigón prefabricado de alta eficiencia. En concreto se utilizará el modelo Graniblock de Pavitusa, en formato de losas de 20x20x8 cm, colocadas sobre la losa de hormigón existente y sobre capa de mortero de 4 cm de espesor, de dosificación 1:4 fluido y amasado, asentadas sobre lechada de cemento de 5mm de espesor. Se extenderá sobre el pavimento ya ejecutado una capa de arena que no se retirará hasta la finalización de la obra.

- Se ampliarán los actuales parterres vegetales, plantando nuevas especies, con el fin de crear un perímetro vegetal formado por especies de mediana y baja altura, que consigan acotar la plaza y dotarla de un nuevo frente. Así mismo, se creará un nuevo parterre en la zona oeste de la plaza, donde se ubicará el monumento. Este espacio se encuentra actualmente dentro de la zona de juego de niños por lo que está formado por arena sin compactar, que será necesario retirar, de tal manera que pueda ser colocada una capa de tierra vegetal de 20 cm de espesor. Se ejecutará también un bordillo que comprenda el perímetro del nuevo parterre vegetal.

- En la zona de juegos infantiles se deberá proceder a retirar el elemento de vallado actual del lado norte, debido a la reubicación del monumento. Los elementos desmontados serán

reutilizados y reubicados. También será necesario reubicar varios módulos de juegos infantiles, ejecutando para cada uno de ellos la nueva cimentación correspondiente. Actualmente, en la totalidad de la superficie de la zona de juego de niños existe 20 cm de arena sin compactar. Se ejecutará un área con pavimento absorbedor de impactos, realizado "in situ", formado por una capa inferior de gránulos de caucho reciclado SBR de color negro de 70 mm de espesor y una capa superior de gránulos de caucho EPDM de 10 mm de espesor. Para ello, será necesario retirar parte del pavimento de arena y ejecutar un nuevo bordillo en el límite entre los dos pavimentos.

- Por último, la actuación prevé la colocación de nuevos elementos de mobiliario. Se colocarán dos nuevos bancos de 4 metros de longitud. Estos corresponden con el formato Longo de Escofet, y se encuentran formados por un módulo de hormigón de 400x100x45 cm, acabado decapado y color gris, que se apoyará en el suelo por su propio peso, sin necesidad de anclajes. Sobre cada uno de ellos se atornillará el accesorio de madera banco largo de 62x280x74 cm. Y tendrán una tira led de iluminación inferior.

Además, al pórtico de perfiles de acero que forma la estructura de la pérgola se añadirán mallas perforadas de PVC 350gr/m<sup>2</sup>, de 4x4 metros, en color Blanco RAL 9010.

### Superficie del ámbito

---

La superficie del ámbito afectado por la actuación es de **1.998,97 m<sup>2</sup>**. Tal como se indica en plano adjunto al presente informe.

### Calificación de los terrenos afectados

---

La legalidad urbanística aplicable es el Plan General de Ordenación Urbana de El Burgo de Ebro (2012). Según el mismo, la plaza se encuentra en situada en Suelo Urbano.

La calificación del uso del emplazamiento será la siguiente:

- Respecto a su naturaleza: Espacio libre, Sistemas Generales. En particular, este espacio estará reservado para zonas verdes.

### PLAZO DE ejecución

---

El plazo previsto para la ejecución de las obras es de 3-5 meses. Se estima un total de operarios igual a 2 oficiales y 2 peones.

### HONORARIOS TÉCNICOS

---

Los honorarios técnicos aproximados para la redacción de proyecto técnico, estudio básico de seguridad y salud, y dirección de obras de "RENOVACIÓN DE PAVIMENTOS, MOBILIARIO Y AJARDINAMIENTO EN PLAZA DE EL BURGO DE EBRO" tienen un valor estimado de 4.000 € y 840€ de Impuesto sobre valor añadido.

## DETERMINACIÓN DE LA OBRA COMPLETA

---

El presupuesto de ejecución por contrata es de CIENTO VEINTE MIL CIENTO SESENTA EUROS **(120.160,00 €)**.

En el anejo que se incluye se detalla la medición valorada estimada, que deberá definirse concretamente POR LA EMPRESA CONSTRUCTORA, que tomará las mediciones como propias.

No teniendo las partidas y resumen de presupuesto, carácter exhaustivo, se tendrá que tener en cuenta, "el pliego de condiciones técnicas y todas la órdenes, decretos y normas que sean de aplicación vigente en el momento de la construcción de la obra. No es excusable, en ningún caso, la no realización de una tarea por el hecho de no estar incluidas en la medición o por la inexactitud de la propia medición. Será obligado por parte de la constructora la realización de una tarea necesaria para el buen fin de obra.

La memoria valorada para la renovación de la Plaza de la Constitución del Municipio de El Burgo de Ebro, cumple los requisitos establecidos en el artículo 99 y D.A. 3ª.7 de la Ley 9/2017, de 8 de noviembre de Contratos del Sector Público, por la que se transponen al ordenamiento jurídico español las Directivas del Parlamento Europeo y del Consejo 2014/23/UE y 2014/24/UE, de 26 de febrero de 2014, y 125 del Reglamento General de Contratos de las Administraciones Públicas, aprobado por el Real Decreto 1098/2001, de 12 de octubre, y el artículo 336 del Reglamento de Bienes, actividades, y obras de las entidades locales de Aragón, constituyendo las misma obra/fase completa sustancialmente definida y susceptible de ser entregada al uso público.

Y para que conste a los efectos oportunos, firmo el presente informe en:  
En Zaragoza, a 03 de noviembre de 2020,

**Binomio Arquitectura e Ingeniería SLP**

Constan las firmas

## ANEJO 1: PRESUPUESTO PLAZA DE LA CONSTITUCIÓN

---

**RESUMEN DE PRESUPUESTO****Reforma Plaza Constitución El Burgo**

<b>CAPITULO</b>	<b>RESUMEN</b>	<b>EUROS</b>	<b>%</b>
01	DEMOLICIONES Y ACTUACIONES PREVIAS.....	5.620,41	6,74
02	MOVIMIENTO DE TIERRAS.....	840,64	1,01
03	FIRMES Y PAVIMENTOS.....	43.574,32	52,22
04	MONUMENTO.....	1.636,81	1,96
05	JARDINERÍA.....	6.453,45	7,73
06	PÉRGOLA.....	2.887,36	3,46
07	INSTALACIÓN DE RIEGO.....	730,04	0,87
08	ALUMBRADO PÚBLICO.....	1.733,96	2,08
09	MOBILIARIO URBANO.....	15.329,71	18,37
10	CONTROL DE CALIDAD.....	1.122,29	1,34
11	SEGURIDAD Y SALUD.....	1.500,00	1,80
12	GESTIÓN DE RESIDUOS.....	2.021,25	2,42
	<b>PRESUPUESTO DE EJECUCIÓN MATERIAL</b>	<b>83.450,24</b>	
	13,00% Gastos generales.....	10.848,53	
	6,00% Beneficio industrial.....	5.007,01	
	SUMA DE G.G. y B.I.	15.855,54	
	21,00% I.V.A.....	20.854,21	
	<b>PRESUPUESTO DE EJECUCIÓN POR CONTRATA</b>	<b>120.160,00</b>	
	<b>TOTAL PRESUPUESTO GENERAL</b>	<b>120.160,00</b>	

Asciende el presupuesto a la expresada cantidad de CIENTO VEINTE MIL CIENTO SESENTA EUROS

El Burgo de Ebro, a 03 de noviembre de 2020.

**El promotor**

**La dirección facultativa**



**PRESUPUESTO Y MEDICIONES**

Reforma Plaza Constitución El Burgo

CÓDIGO	RESUMEN	UDS	LONGITUD	ANCHURA	ALTURA	PARCIALES	CANTIDAD	PRECIO	IMPORTE
<b>CAPÍTULO 01 DEMOLICIONES Y ACTUACIONES PREVIAS</b>									
01.01	<b>m. DEMOLICIÓN Y LEVANTADO DE BORDILLO</b> Demolición y levantado de bordillo de cualquier tipo y cimientos de hormigón en masa, de espesor variable, incluso carga y transporte del material resultante a vertedero. Acceso c/ Juan Esponera Zona de juegos	1 1	2,10 12,50			2,10 12,50			
							14,60	2,12	30,95
01.02	<b>m3 DEMOL.CIMENTACIÓN HORMIGÓN MAQ.</b> Demolición de cimentaciones o elementos aislados de hormigón en masa o armado (encepados) etc., con retro-pala con martillo rompedor, incluso limpieza y retirada de escombros a pie de carga, sin transporte al vertedero y con p.p. de medios auxiliares, sin medidas de protección colectivas. Juegos infantiles: Columpio Nube Tobogán Monumento	4 2 2 1				4,00 2,00 2,00 1,56	1,00 1,00 1,00		
			13,00		0,12		9,56	120,88	1.155,61
01.03	<b>m2 DEMOL.Y LEVANTADO BALDOSA HIDRÁULICA e=10cm.</b> Demolición y levantado de pavimento de hormigón armado de 10 cm. de espesor, incluso repicado de mortero existente, carga y transporte del material resultante a vertedero. Pav. plaza					495,00	495		
							495,00	5,76	2.851,20
01.04	<b>m3 DEMOL. BASE MONUMENTO H.A C/COMPR.</b> Demolición de soporte de hormigón armado, con compresor, incluso limpieza y retirada de escombros a pie de carga, sin transporte al vertedero y con p.p. de medios auxiliares, sin medidas de protección colectivas. Total cantidades alzadas						5,40		
							5,40	156,27	843,86
01.05	<b>m3 DEMOL.Y LEVANTADO PAV. HORM. DESACTIV. AR. MACHAQUEADO</b> Demolición y levantado de pavimento de hormigón continuo, fabricado con árido de machaqueo 8mm, incluso carga y transporte del material resultante a vertedero. Zona monumento	1			0,20	1,88	9,40		
							1,88	30,64	57,60
01.06	<b>m3 REPICADO BANDA DE HORMIGÓN POBRE</b> Demolición de losas continuas de cimentación, de hormigón armado, con retro-pala con martillo rompedor, incluso limpieza y retirada de escombros a pie de carga, sin transporte al vertedero y con p.p. de medios auxiliares, sin medidas de protección colectivas. Banda de hormigón	1	1,00	103,80	0,12	12,46			
							12,46	54,67	681,19
	<b>TOTAL CAPÍTULO 01 DEMOLICIONES Y ACTUACIONES PREVIAS .....</b>								<b>5.620,41</b>

**PRESUPUESTO Y MEDICIONES**

Reforma Plaza Constitución El Burgo

CÓDIGO	RESUMEN	UDS	LONGITUD	ANCHURA	ALTURA	PARCIALES	CANTIDAD	PRECIO	IMPORTE
<b>CAPÍTULO 02 MOVIMIENTO DE TIERRAS</b>									
<b>02.01</b>	<b>m2 LIMPIEZA Y RETIR.ARBUSTOS</b>								
	Desbroce y limpieza superficial del terreno, por medios mecánicos, con tala y retirada de arbustos, situados en la calle Joaquín costa y Juan Esponera, arrancado de tocones, sin carga ni transporte al vertedero, y con p.p. de medios auxiliares.								
	Setos	1	63,50	1,00	1,00	63,50			
							63,50	1,86	118,11
<b>02.02</b>	<b>m3 LEVANTADO C/MÁQUINA ARENA RÍO LAVADA</b>								
	Lev antado por medios mecánicos de arena de río lavada 0/6 mm sin compactar (zona de juegos), de espesor 20 cm, medido sobre perfil, incluso retirada y carga de productos con transporte a vertedero.								
	Zona monumento				34,00	6,80	0,2		
	Zona juego				178,23	17,82	0,1		
							24,62	5,53	136,15
<b>02.03</b>	<b>m3 RELL.TIERR.ZANJA MANO C/APORT.</b>								
	Relleno y extendido con tierras de préstamo en zanjas, por medios manuales, con aporte de tierras, i/carga y transporte a pie de tajo, y con p.p. de medios auxiliares.								
	Juegos infantiles:								
	Columpio	4				4,00	1,00		
	Nube	2				2,00	1,00		
	Tobogán	2				2,00	1,00		
							8,00	23,15	185,20
<b>02.04</b>	<b>m3 EXCAVACIÓN ZANJA TERRENO FLOJO</b>								
	Excavación en zanja de instalaciones longitudinal en terreno flojo, con aprovechamiento del material extraído para el posterior relleno.								
	Zanjas para cableado instalación eléctrica	1	20,00	0,50	0,30	3,00			
	ZANJAS RIEGO POR GOTEO								
	Parterre 4	1	60,00	0,50	0,30	9,00			
		1	8,70	0,50	0,30	1,31			
		1	31,80	0,50	0,30	4,77			
		1	3,00	0,50	0,30	0,45			
		1	12,00	0,50	0,30	1,80			
	Parterre 3	1	34,80	0,50	0,30	5,22			
		1	29,90	0,50	0,30	4,49			
		1	21,60	0,50	0,30	3,24			
	Parterre 6	1	50,90	0,50	0,30	7,64			
		1	8,70	0,50	0,30	1,31			
		1	11,00	0,50	0,30	1,65			
		1	4,10	0,50	0,30	0,62			
		1	6,80	0,50	0,30	1,02			
	Parterre 5	1	12,20	0,50	0,30	1,83			
		1	5,10	0,50	0,30	0,77			
	ZANJAS TUBERÍA CONEXIÓN ARQUETA								
	Parterre 3 y 4	1	12,88	0,50	0,30	1,93			
		1	25,22	0,50	0,30	3,78			
		1	31,10	0,50	0,30	4,67			
	Parterre 6	1	6,00	0,50	0,30	0,90			
		1	31,07	0,50	0,30	4,66			
	Parterre 5	1	13,20	0,50	0,30	1,98			
		1	10,00	0,50	0,30	1,50			
							67,54	2,49	168,17
<b>02.05</b>	<b>m3 RELLENO LOCALIZADO ZANJA</b>								
	Relleno localizado compactado en zanja de instalaciones longitudinal, con material procedente de la excavación, incluso humectación, extendido y rasanteado, terminado.								
	Zanjas para cableado instalación eléctrica	1	20,00	0,50	0,30	3,00			
	ZANJAS RIEGO POR GOTEO								
	Parterre 4	1	60,00	0,50	0,30	9,00			

**PRESUPUESTO Y MEDICIONES**

Reforma Plaza Constitución El Burgo

CÓDIGO	RESUMEN	UDS	LONGITUD	ANCHURA	ALTURA	PARCIALES	CANTIDAD	PRECIO	IMPORTE
		1	8,70	0,50	0,30	1,31			
		1	31,80	0,50	0,30	4,77			
		1	3,00	0,50	0,30	0,45			
		1	12,00	0,50	0,30	1,80			
	Parterre 3	1	34,80	0,50	0,30	5,22			
		1	29,90	0,50	0,30	4,49			
		1	21,60	0,50	0,30	3,24			
	Parterre 6	1	50,90	0,50	0,30	7,64			
		1	8,70	0,50	0,30	1,31			
		1	11,00	0,50	0,30	1,65			
		1	4,10	0,50	0,30	0,62			
		1	6,80	0,50	0,30	1,02			
	Parterre 5	1	12,20	0,50	0,30	1,83			
		1	5,10	0,50	0,30	0,77			
	ZANJAS TUBERÍA CONEXIÓN ARQUETA								
	Parterre 3 y 4	1	12,88	0,50	0,30	1,93			
		1	25,22	0,50	0,30	3,78			
		1	31,10	0,50	0,30	4,67			
	Parterre 6	1	6,00	0,50	0,30	0,90			
		1	31,07	0,50	0,30	4,66			
	Parterre 5	1	13,20	0,50	0,30	1,98			
		1	10,00	0,50	0,30	1,50			
							67,54	3,45	233,01
	<b>TOTAL CAPÍTULO 02 MOVIMIENTO DE TIERRAS .....</b>								<b>840,64</b>

CÓDIGO	RESUMEN	UDS	LONGITUD	ANCHURA	ALTURA	PARCIALES	CANTIDAD	PRECIO	IMPORTE
<b>CAPÍTULO 03 FIRMES Y PAVIMENTOS</b>									
03.01	<b>m. BORD.HORM. MONOCAPA GRIS 8x20 cm.</b>								
	Bordillo de hormigón monocapa, color gris, de 8x20 cm., aristas rectas, enrasado con el pavimento terminado y la pradera de césped, ejecutando con pendiente el tramo del acceso para salvar el desnivel entre el bordillo perimetral exterior elevado existente a conservar y el acceso, colocado sobre solera de hormigón HM-20/P/20/I, de 10 cm. de espesor, rejuntado y limpieza, sin incluir la excavación previa ni el relleno posterior.								
	Zona Monumento :	1				12,85		12,85	
		1				11,26		11,26	
	Acceso c/Juan Esponera	1				2,10		2,10	
	Zona juegos	1				58,80		58,80	
							85,01	22,81	1.939,08
03.02	<b>m2 PAV.LOSA DE HORMIGÓN 20x20x8</b>								
	Pavimento de losas modulares de hormigón de alta resistencia, fabricadas con áridos silíceos, graníticos o basálticos, y utilizando hasta un 20% de material reciclado. En su cara vista están aditivadas con sellantes de tono e impermeabilizantes en profundidad, mejorando su envejecimiento y limpieza. Modelo graniblock de Pavitusa, de 20x20x8 cm, acabado vetado monocolor y franjas en tono oscuro, según memoria gráfica. Colocación mata juntas, sobre solera de hormigón existente, sentada con mortero de cemento 4 cm (M200 y dosificación 1:4 fluido de amasado), asentadas sobre lechada de cemento de 5 mm de espesor. Limpieza en fresco con agua de la superficie de las losas manchadas con lechada sobrante. Extendido de capa de arena lavada dejándola hasta final de obra y posteriormente barrido y limpieza con agua. Incluye merma.								
	Total cantidades alzadas						595,00		
							595,00	38,23	22.746,85
03.03	<b>u TRAVIESA GRANITO</b>								
	Traviesa de granito, de 200x40x8 cm, similar a las existentes, colocada horizontalmente sobre el terreno, i/preparación del terreno, anclaje al terreno, relacado y limpieza.								
	Total cantidades alzadas						4,00		
							4,00	148,27	593,08
03.04	<b>m2 PAV. CONTINUO DE GRÁNULOS DE CAUCHO</b>								
	Pavimento continuo absorbedor de impactos, realizado "in situ", de 80 mm de espesor total, formado por una capa inferior de gránulos de caucho reciclado SBR de color negro de 70 mm de espesor y una capa superior de gránulos de caucho EPDM de 10 mm de espesor, color a elegir de la carta RAL, unidas ambas capas con un ligante de poliuretano monocomponente, con resistencia a los rayos UV, a los hidrocarburos y a los agentes atmosféricos, según UNE-EN 1177.								
	Total cantidades alzadas						178,23		
							178,23	102,65	18.295,31
	<b>TOTAL CAPÍTULO 03 FIRMES Y PAVIMENTOS .....</b>								<b>43.574,32</b>

**PRESUPUESTO Y MEDICIONES**

Reforma Plaza Constitución El Burgo

CÓDIGO	RESUMEN	UDS	LONGITUD	ANCHURA	ALTURA	PARCIALES	CANTIDAD	PRECIO	IMPORTE
<b>CAPÍTULO 04 MONUMENTO</b>									
04.01	<b>m3 PILAR H.A ENCOFRADO PREFABRICADO h:4,00m</b> Pilar de hormigón armado HA-25, consistencia plástica elaborado en central, y acero B-500-S, de diámetro constante 35 cm y altura 3,5 metros. Encofrado AUTOPORTANTE, modelo CR-14 de VALERO, desechable formado a partir de materiales plásticos y un cuerpo de poliestireno expandido (EPS) y un refuerzo exterior de fibra de vidrio. Incluso transporte, encofrado, desencofrado, vertido con pluma-grúa, vibrado y colocado. Según normas NTE-EME, EHS y EHE. Armadura según memoria gráfica.								
	Monumento		3,50			0,46	0.13		
							0,46	958,85	441,07
04.02	<b>m3 H.ARM. HA-25/P/20/I V.M.ENCOF.</b> Hormigón armado HA-25 N/mm2, consistencia plástica, Tmáx.20 mm., para ambiente normal, elaborado en central en relleno de zapatas y zanjas de cimentación, incluso armadura (40 kg/m3), encofrado y desencofrado, vertido por medios manuales, vibrado y colocado. Según normas NTE-CSZ-EME, EHE y CTE-SE-C. Armadura según memoria gráfica.								
	Zapata monumento		1,00		0,50	0,50	1		
							0,50	207,73	103,87
04.03	<b>m3 HORM.LIMPIEZA HM-20/P/20/I V.MAN</b> Hormigón en masa HM-20 N/mm2, consistencia plástica, Tmáx.20 mm., para ambiente normal, elaborado en central para limpieza y nivelado de fondos de cimentación, incluso vertido por medios manuales y colocación. Según NTE-CSZ,EHE y CTE-SE-C.								
	Zapata monumento		1,00			0,10	0.1		
							0,10	100,04	10,00
04.04	<b>u DESMONTAJE Y REINSTALACIÓN ESCULTURA VIRGEN</b> Desmontaje de escultura metálica, con medios manuales, recuperación y montaje del material en otro emplazamiento. Carga manual sobre camión o contenedor. El precio incluye la reparación de desperfectos en la superficie de apoyo.								
	Total cantidades alzadas						1,00		
							1,00	125,56	125,56
04.05	<b>ud PLAC.ANCLAJE S275 35x35x1cm</b> Placa de anclaje de acero S275 en perfil plano, de dimensiones 35x35x1,5 cm. con cuatro garrotas de acero corrugado de 12 mm. de diámetro y 45 cm. de longitud total, soldadas, i/taladro central, colocada. Según NTE y CTE-DB-SE-A. Incluye tornillos y pequeño material para la sujección de la virgen a la columna de hormigón.								
	Total cantidades alzadas						1,00		
							1,00	484,71	484,71
04.06	<b>d EMBALAJE Y ACOPIO ESCULTURA VIRGEN</b> Embalaje de escultura, mediante láminas de polietileno transparente, film alveolar, gránulos de poliestireno expandido y caja de cartón; para evitar el movimiento de las piezas, golpes y roces. Transporte hasta el punto de almacenamiento y acopio del material durante la duración estimada de la obra (3 meses).								
	Días					120,00	120		
							120,00	3,93	471,60
	<b>TOTAL CAPÍTULO 04 MONUMENTO.....</b>								<b>1.636,81</b>

CÓDIGO	RESUMEN	UDS	LONGITUD	ANCHURA	ALTURA	PARCIALES	CANTIDAD	PRECIO	IMPORTE
<b>CAPÍTULO 05 JARDINERÍA</b>									
05.01	<b>m3 SUMIN.Y EXT.MECA.T.VEGET.FERTILI</b> Suministro y extendido de tierra vegetal arenosa, limpia y cribada con medios mecánicos, suministrada a granel y perfilada a mano.								
	Parterre 3	1			0,20	11,28		56,38	
	Parterre 4	1			0,20	16,87		84,36	
	Parterre 5	1			0,20	2,57		12,86	
	Parterre 6	1			0,20	10,72		53,59	
	zona cespéd	1			0,20	5,40		27,72	
							46,84	28,84	1.350,87
05.02	<b>m2 FORM.CÉSPED BAJO MANTENIMIENTO&lt;1000</b> Formación de césped de bajo mantenimiento, resistente al pisoteo y adaptable a todo tipo de climas, con riego;por siembra de Cyanodon 100% , en superficies hasta 1000 m2, comprendiendo el desbroce, perfilado y fresado del terreno, distribución de fertilizante complejo NPK-Mg-M.O., pase de motocultor a los 10 cm. superficiales, perfilado definitivo, pase de rulo y preparación para la siembra, siembra de la mezcla indicada a razón de 30 gr/m2. y primer riego.								
	Zona césped	1				27,72		27,72	
							27,72	3,00	83,16
05.03	<b>ud PEROVSKIA ATRIPLICIFOLIA 50-120 cm</b> Perovskia atriplicifolia 0,5-1,2 m de altura, suministrado en contenedor y plantación con los medios indicados, abonado, formación de alcorque y primer riego.								
	Total cantidades alzadas						80,00		
							80,00	6,90	552,00
05.04	<b>ud PENNISETUM ALOPERUCOIDES 60-150 cm</b> Pennisetum alopecuroides (Salvia común) de 0,6 a 1,50 m de altura, suministrado en contenedor y plantación, incluso apertura del mismo con los medios indicados, abonado, formación de alcorque y primer riego.								
	Total cantidades alzadas						120,00		
							120,00	7,85	942,00
05.05	<b>ud SOLIDAGO SPHACELATA 60-100 cm.</b> Solidago sphacelata de 0,6 a 1,00 m de altura, suministrado en contenedor y plantación, incluso apertura del mismo con los medios indicados, abonado, formación de alcorque y primer riego.								
	Total cantidades alzadas						75,00		
							75,00	5,81	435,75
05.06	<b>ud SALVIA OFFICIALIS 20-30cm. CONT.</b> Salvia officinalis (Salvia común) de 20 a 30 cm. de altura, suministrado en contenedor y plantación con los medios indicados, abonado, formación de alcorque y primer riego.								
	Total cantidades alzadas						75,00		
							75,00	5,23	392,25
05.07	<b>ud SANTOLINA ROSMARINIFOLIA 20-30 cm.</b> Santolina chamaecyparissus (Santolina) de 20 a 30 cm. de altura, suministrado en contenedor y plantación, incluso apertura del mismo a mano, abonado, formación de alcorque y primer riego.								
	Total cantidades alzadas						160,00		
							160,00	3,78	604,80
05.08	<b>m² CUBRICIÓN DECORATIVA CON CORTEZA DE PINO</b> Cubrición decorativa, realizada mediante: malla de polipropileno no tejido, de 150 mm/s de permeabilidad al agua, expresada como índice de velocidad y 90 g/m² de masa superficial, con función anti-hierbas, fijada sobre el terreno con anclajes de acero corrugado en forma de U, de 8 mm de diámetro; y extendido de corteza de pino, calidad extra, de 8/15 mm, con medios manuales, hasta formar una capa uniforme de 5 cm de espesor mínimo.								
	Parterre 3					56,38		56,38	
	Parterre 4					84,36		84,36	
	Parterre 5					12,86		12,86	
	Parterre 6					53,59		53,59	

# PRESUPUESTO Y MEDICIONES

Reforma Plaza Constitución El Burgo

CÓDIGO	RESUMEN	UDS	LONGITUD	ANCHURA	ALTURA	PARCIALES	CANTIDAD	PRECIO	IMPORTE
							207,19	10,10	2.092,62
	<b>TOTAL CAPÍTULO 05 JARDINERÍA.....</b>								<b>6.453,45</b>

**PRESUPUESTO Y MEDICIONES**

Reforma Plaza Constitución El Burgo

CÓDIGO	RESUMEN	UDS	LONGITUD	ANCHURA	ALTURA	PARCIALES	CANTIDAD	PRECIO	IMPORTE
<b>CAPÍTULO 06 PÉRGOLA</b>									
06.01	ud LONA 4X4 CON MACARRON PERIMETRAL								
	Malla perforada PVC 350 gr/m2 , 4x4 metros, colo Blanco RAL 901, con macarrón perimetral y perfil volante con autoroscantes, incluso instalación.								
	Total cantidades alzadas						7,00		
							7,00	412,48	2.887,36
	<b>TOTAL CAPÍTULO 06 PÉRGOLA.....</b>								<b>2.887,36</b>



CÓDIGO	RESUMEN	UDS	LONGITUD	ANCHURA	ALTURA	PARCIALES	CANTIDAD	PRECIO	IMPORTE
<b>CAPÍTULO 07 INSTALACIÓN DE RIEGO</b>									
07.01	m. TUB.PEBD ENTERR C/GOT.INTEGR. c/35cm D=16								
	Riego subterráneo por goteo para praderas y macizos a una profundidad aproximada de unos 15 cm., realizado con tubería de polietileno de baja densidad con goteo integrado autolimpiante y auto-compensante cada 35 cm. de 16 mm. de diámetro, i/apertura de zanjas, colocación de tuberías y tapado de las mismas, así como conexión a la tubería general de alimentación del sector de riego, incluye tubería general de alimentación, piezas pequeñas de unión y los automatismos y controles.								
	Parterre 4	1	60,00			60,00			
		1	8,70			8,70			
		1	31,80			31,80			
		1	3,00			3,00			
		1	12,00			12,00			
	Parterre 3	1	34,80			34,80			
		1	29,90			29,90			
		1	21,60			21,60			
	Parterre 6	1	50,90			50,90			
		1	8,70			8,70			
		1	11,00			11,00			
		1	4,10			4,10			
		1	6,80			6,80			
	Parterre 5	1	12,20			12,20			
		1	5,10			5,10			
							300,60	1,26	378,76
07.02	m. TUB.PEBD ENTERRADO PE40 PN6 D=32 mm.								
	Tubería de polietileno baja densidad PE40, para instalación enterrada de red de riego, para una presión de trabajo de 6 kg/cm2, de 32 mm. de diámetro exterior, suministrada en rollos, colocada en zanja en el interior de zonas verdes, incluye conexionado a tubería general, piezas pequeñas de unión y automatismos y controles.								
	Parterre 3 y 4	1	12,88			12,88			
		1	25,22			25,22			
		1	31,10			31,10			
	Parterre 6	1	6,00			6,00			
		1	31,07			31,07			
	Parterre 5	1	13,20			13,20			
		1	10,00			10,00			
							129,47	2,22	287,42
07.03	ud ASPERSOR EMERGENTE TURBINA A=8m 3/4"								
	Aspersor emergente de turbina con sector y alcance regulables con un alcance máximo de 8 m., i/conexión a 3/4" de diámetro mediante collarín de toma de polipropileno de 32 mm. de diámetro sobre bobina recortable de 3/4", totalmente instalado.								
	Parterre 5	2				2,00			
							2,00	31,93	63,86
	<b>TOTAL CAPÍTULO 07 INSTALACIÓN DE RIEGO.....</b>								<b>730,04</b>

**PRESUPUESTO Y MEDICIONES**

Reforma Plaza Constitución El Burgo

CÓDIGO	RESUMEN	UDS	LONGITUD	ANCHURA	ALTURA	PARCIALES	CANTIDAD	PRECIO	IMPORTE
<b>CAPÍTULO 08 ALUMBRADO PÚBLICO</b>									
08.01	<p><b>ud DERIVACIÓN A LUMINARIA DESDE ARQUETA</b></p> <p>Derivacion a luminaria desde arqueta, con conductor RV-k 3x2.5 mm2 + toma de tierra de 16 mm2 en columna, bajo tubo ULTRATPI (o similar) m-50. Incluyendo pequeño material, montaje y conexionado.</p>								
	Canalización bancos	20				20,00			
							20,00	75,51	1.510,20
08.02	<p><b>ud FOCO SUELO ILUMINACIÓN MONUMENTO</b></p> <p>Luminaria de empotrar en suelo redonda basado en la tecnología LEDs, con superficie de vidrio templado uniformemente iluminada, embellecedor de acero inoxidable y caja portaequipos de policarbonato IP67. Equipada con 12 LEDs tipo SMD en colores blanco. Dimensiones 92x95x95, Vida útil de los LEDS 50.000 h.. El consumo de la luminaria es de 2,16 W. Instalado incluyendo replanteo, accesorios de anclaje y conexionado.</p>								
	Iluminación Monumento	1				1,00			
							1,00	223,76	223,76
<b>TOTAL CAPÍTULO 08 ALUMBRADO PÚBLICO.....</b>									<b>1.733,96</b>

**PRESUPUESTO Y MEDICIONES**

Reforma Plaza Constitución El Burgo

CÓDIGO	RESUMEN	UDS	LONGITUD	ANCHURA	ALTURA	PARCIALES	CANTIDAD	PRECIO	IMPORTE
<b>CAPÍTULO 09 MOBILIARIO URBANO</b>									
<b>SUBCAPÍTULO 09.01 MOBILIARIO</b>									
09.01.01	<b>m. DESMONTAJE Y REINSTALACIÓN DE VALLA MADERA h=0,80 m</b> Desmontaje y reinstalación de valla de madera existente en la zona de juego de 0,80 m. de altura, formada por dos largueros y tablas verticales de extremos redondeados, i/cimentación en pozos de 0,30 m. de profundidad, drenaje de piedras en el fondo y rellenos con material granular retacado. Zona de juegos	1	20,00				20,00	58,05	1.161,00
09.01.02	<b>ud BANCO HORMIGÓN PREFABRICADO CON RESPALDO MADERA</b> Suministro y colocación de banco, de hormigón sin armadura acabado decapado e hidrofugado y color gris, de 400x100x45 cm/ 2.525 kg, apoyado en el suelo sin necesidad de anclaje, con banca, 62x280x74 cm/ 125 kg, de madera tropical certificada FSC de sección 13,5x3 cm atornillados a tres soportes de acero imprimado con zinc y pintado color plata texturizado, anclados sobre módulo de hormigón. Versión con iluminación LED 24V-6000K-IP67, equipados con Driver y puerta de registro de hormigón. Total cantidades alzadas						2,00		
							2,00	3.907,67	7.815,34
09.01.03	<b>ud DESMONTAJE Y REINSTALACIÓN PAPELERA FUNDIC.PEDESTAL h=1,04 m</b> Desmontaje y reinstalación de papelera de existente, sobre pequeña cimentación de hormigón armado (no incluida en esta partida). Total cantidades alzadas	4					4,00		
							4,00	50,23	200,92
<b>TOTAL SUBCAPÍTULO 09.01 MOBILIARIO.....</b>									<b>9.177,26</b>
<b>SUBCAPÍTULO 09.02 JUEGOS DE NIÑOS</b>									
09.02.01	<b>ud DESMONTAJE Y REINSTALACIÓN DE COLUMPIO MINI 2 PLAZAS</b> Desmontaje y colocación de juego infantil existente, columpio 2 plazas, para niños menores de 6 años. Replanteo y colocación bajo la aprobación de la dirección facultativa. Espacio requerido: 3,5x7,0 m. h= 2,0 m, instalado en dados de hormigón (no contemplados en esta partida). Incluso repasado y pintado de desperfectos taller. Total cantidades alzadas						2,00		
							2,00	497,44	994,88
09.02.02	<b>ud DESMONTAJE Y REINSTALACIÓN DE TOBOGÁN</b> Desmontaje y colocación de juego infantil existente, tobogán, para niños menores de 6 años. Replanteo y colocación bajo la aprobación de la dirección facultativa. Espacio requerido: 5,0x5,0 m. h= 3,5 m, instalado en dados de hormigón (no contemplados en esta partida). Incluso repasado y pintado de desperfectos taller. Nube	1					1,00		
							1,00	603,23	603,23
09.02.03	<b>m3 H.ARM. HA-25/P/20/I V.MANUAL</b> Hormigón armado HA-25 N/mm2, consistencia plástica, Tmáx.20 mm., para ambiente normal, elaborado en central en relleno de zapatas y zanjas de cimentación, incluso armadura de acero electrosoldada 15/15/10 sobre separadores, vertido por medios manuales, vibrado y colocación. Incluso p.p. tubo PVC 110 mm según detalle recogido en documentación gráfica anexa. Según normas NTE-CSZ, EHE y CTE-SE-C. Juegos infantiles: Columpio Nube Tobogán								
		4				4,00	1,00		
		2				2,00	1,00		
		2				2,00	1,00		
							8,00	270,74	2.165,92

**PRESUPUESTO Y MEDICIONES**

Reforma Plaza Constitución El Burgo

<b>CÓDIGO</b>	<b>RESUMEN</b>	<b>UDS</b>	<b>LONGITUD</b>	<b>ANCHURA</b>	<b>ALTURA</b>	<b>PARCIALES</b>	<b>CANTIDAD</b>	<b>PRECIO</b>	<b>IMPORTE</b>
09.02.04	<b>ud DESMONTAJE Y REINSTALACIÓN DE JUEGO INFANTIL</b>								
	Desmontaje y reinstalación de juego infantil, para niños de 1 a 6 años, anclada al terreno según instrucciones del fabricante. No está incluida la ejecución de la cimentación. Fabricado e instalado según normas Europeas.								
	Incluso repasado y pintado de desperfectos en taller.								
	Total cantidades alzadas						6,00		
							6,00	398,07	2.388,42
	<b>TOTAL SUBCAPÍTULO 09.02 JUEGOS DE NIÑOS .....</b>								<b>6.152,45</b>
	<b>TOTAL CAPÍTULO 09 MOBILIARIO URBANO.....</b>								<b>15.329,71</b>

**PRESUPUESTO Y MEDICIONES**

Reforma Plaza Constitución El Burgo

CÓDIGO	RESUMEN	UDS	LONGITUD	ANCHURA	ALTURA	PARCIALES	CANTIDAD	PRECIO	IMPORTE
<b>CAPÍTULO 10 CONTROL DE CALIDAD</b>									
10.01	u CONTROL DE CALIDAD								
	Conjunto de pruebas y ensayos, realizados por un laboratorio acreditado en el área técnica correspondiente, necesarios para el cumplimiento de la normativa vigente. El precio incluye el alquiler, construcción o adaptación de locales para este fin, el mantenimiento en condiciones seguras durante todo el periodo de tiempo que se requiera y la demolición o retirada final.	1				1,00			
							1,00	1.122,29	1.122,29
	<b>TOTAL CAPÍTULO 10 CONTROL DE CALIDAD.....</b>								<b>1.122,29</b>

CÓDIGO	RESUMEN	UDS	LONGITUD	ANCHURA	ALTURA	PARCIALES	CANTIDAD	PRECIO	IMPORTE
<b>CAPÍTULO 11 SEGURIDAD Y SALUD</b>									
11.01	<p><b>u EQUIPOS DE PROTECCIÓN INDIVIDUAL Y COLECTIVA</b></p> <p>Conjunto de sistemas de protección colectiva y equipos de protección individual, necesarios para el cumplimiento de la normativa vigente en materia de Seguridad y Salud en el Trabajo. Incluso mantenimiento en condiciones seguras durante todo el periodo de tiempo que se requiera, reparación o reposición y transporte hasta el lugar de almacenaje o retirada a contenedor. Incluye todos los equipos necesarios para la protección frente al coronavirus. Será necesario el empleo de guantes de látex, gel hidroalcohólico, mascarillas FFP2, gafas o pantallas faciales.</p>	1					1,00		
							1,00	1.500,00	1.500,00
<b>TOTAL CAPÍTULO 11 SEGURIDAD Y SALUD.....</b>									<b>1.500,00</b>

CÓDIGO	RESUMEN	UDS	LONGITUD	ANCHURA	ALTURA	PARCIALES	CANTIDAD	PRECIO	IMPORTE
<b>CAPÍTULO 12 GESTIÓN DE RESIDUOS</b>									
12.01	<b>m3 TRANSP.VERTEDERO HORMIGÓN</b>								
	Transporte con camión de residuos inertes de hormigón producidos en las obras de demolición y/o construcción, a vertedero específico, instalación de tratamiento de residuos de construcción y demolición externa a la obra o centro de valorización o eliminación de residuos, situado a 20 km de distancia. El precio incluye el tiempo de espera en obra durante las operaciones de carga, el viaje de ida, la descarga y el viaje de vuelta.								
	CIMENTACIONES							0	
	Columpio	4				4,00		1.00	
	Nube	2				2,00		1.00	
	Tobogán	2				2,00		1.00	
	Monumento				0,12	1,56		13,00	
	MONUMENTO					5,40		5,40	
	BANDA HORMIGÓN		1,00		0,12	12,46		103,80	
	PAV. ÁRIDO MACHAQ.				0,20	1,88		9,40	
	BORDILLOS								
	Acceso c/ Juan Esponera	1	2,10	0,08	0,20	0,03			
	Zona de juegos	1	12,50	0,08	0,20	0,20			
							29,53	8,77	258,98
12.02	<b>m3 TRANSP.VERTEDERO BALDOSA HIDRÁULICA</b>								
	Transporte con camión de residuos inertes de baldosa cerámica producidos en las obras de demolición, a vertedero específico, instalación de tratamiento de residuos de construcción y demolición externa a la obra o centro de valorización o eliminación de residuos, situado a 20 km de distancia. El precio incluye el tiempo de espera en obra durante las operaciones de carga, el viaje de ida, la descarga y el viaje de vuelta.								
	Baldosas				0,10	49,50		495	
							49,50	8,36	413,82
12.03	<b>m3 TRANSP.VERTEDERO ARENA ZONA JUEGOS</b>								
	Transporte con camión de residuos inertes de hormigón producidos en las obras de demolición y/o construcción, a vertedero específico, instalación de tratamiento de residuos de construcción y demolición externa a la obra o centro de valorización o eliminación de residuos, situado a 20 km de distancia. El precio incluye el tiempo de espera en obra durante las operaciones de carga, el viaje de ida, la descarga y el viaje de vuelta.								
	Monumento	1			0,20	6,80		34	
	Zona juego	1			0,10	17,82		178,23	
							24,62	8,36	205,82
12.04	<b>m3 TRANSP.VERTEDERO ESPECIES VEGETALES</b>								
	Transporte con camión de residuos de arena de río lavada producidos en las obras de demolición y/o construcción, a vertedero específico, instalación de tratamiento de residuos de construcción y demolición externa a la obra o centro de valorización o eliminación de residuos, situado a 20 km de distancia. El precio incluye el tiempo de espera en obra durante las operaciones de carga, el viaje de ida, la descarga y el viaje de vuelta.								
	Setos	1	63,50	1,00	1,00	63,50			
							63,50	8,36	530,86
12.05	<b>m3 CANÓN POR ENTREGA DE RESIDUOS A GESTOR AUTORIZADO (HORMIGÓN)</b>								
	Canón de vertido por entrega de residuos inertes de hormigón producidos en obras de construcción y/o demolición, en vertedero específico, instalación de tratamiento de residuos de construcción y demolición externa a la obra o centro de valorización o eliminación de residuos. Sin incluir transporte.								
	CIMENTACIONES							0	
	Columpio	4				4,00		1.00	
	Nube	2				2,00		1.00	
	Tobogán	2				2,00		1.00	
	Monumento				0,12	1,56		13,00	
	MONUMENTO					5,40		5,40	
	BANDA HORMIGÓN		1,00		0,12	12,46		103,80	
	PAV. ÁRIDO MACHAQ.				0,20	1,88		9,40	
	BORDILLOS								
	Acceso c/ Juan Esponera	1	2,10	0,08	0,20	0,03			

**PRESUPUESTO Y MEDICIONES**

**Reforma Plaza Constitución El Burgo**

CÓDIGO	RESUMEN	UDS	LONGITUD	ANCHURA	ALTURA	PARCIALES	CANTIDAD	PRECIO	IMPORTE
	Zona de juegos	1	12,50	0,08	0,20	0,20			
							29,53	3,66	108,08
<b>12.06</b>	<b>m3 CANÓN POR ENTREGA DE RESIDUOS A GESTOR AUTORIZADO (ARENA)</b>								
	Canón de vertido por entrega de residuos de arena de río lavada producidos en obras de construcción y/o demolición, en vertedero específico, instalación de tratamiento de residuos de construcción y demolición externa a la obra o centro de valorización o eliminación de residuos. Sin incluir transporte.								
	Monumento	1			0,20	6,80	34		
	Zona juegos	1			0,10	17,82	178,23		
							24,62	3,66	90,11
<b>12.07</b>	<b>m3 CANÓN POR ENTREGA DE RESIDUOS A GESTOR AUTORIZADO (BALDOSA)</b>								
	Canón de vertido por entrega de residuos inertes de baldosa hidráulica producidos en obras de construcción y/o demolición, en vertedero específico, instalación de tratamiento de residuos de construcción y demolición externa a la obra o centro de valorización o eliminación de residuos. Sin incluir transporte.								
	Baldosas				0,10	49,50	495		
							49,50	3,66	181,17
<b>12.08</b>	<b>m3 CANÓN POR ENTREGA DE RESIDUOS A GESTOR AUTORIZADO (SETOS)</b>								
	Canón de vertido por entrega de residuos de especies vegetales producidos en obras de construcción y/o demolición, en vertedero específico, instalación de tratamiento de residuos de construcción y demolición externa a la obra o centro de valorización o eliminación de residuos. Sin incluir transporte.								
	Setos	1	63,50	1,00	1,00	63,50			
							63,50	3,66	232,41
	<b>TOTAL CAPÍTULO 12 GESTIÓN DE RESIDUOS.....</b>								<b>2.021,25</b>
	<b>TOTAL.....</b>								<b>83.450,24</b>



## ANEJO 2: PLANOS DEL ÁMBITO

---

**PROYECTO DE URBANIZACIÓN  
DE LA PLAZA DE LA CONSTITUCIÓN**

3 Noviembre 2020

A3 E:1/1.000

Situación: Plaza de la Constitución, s/n  
El Burgo de Ebro (Zaragoza)

**S**

**01**

PLANTA DE EMPLAZAMIENTO  
ÁMBITO DE ACTUACIÓN



Promotor:

AYUNTAMIENTO DE EL BURGO DE EBRO

**BINOMIO**  
ARQUITECTURA  
E INGENIERIA S.L.P.





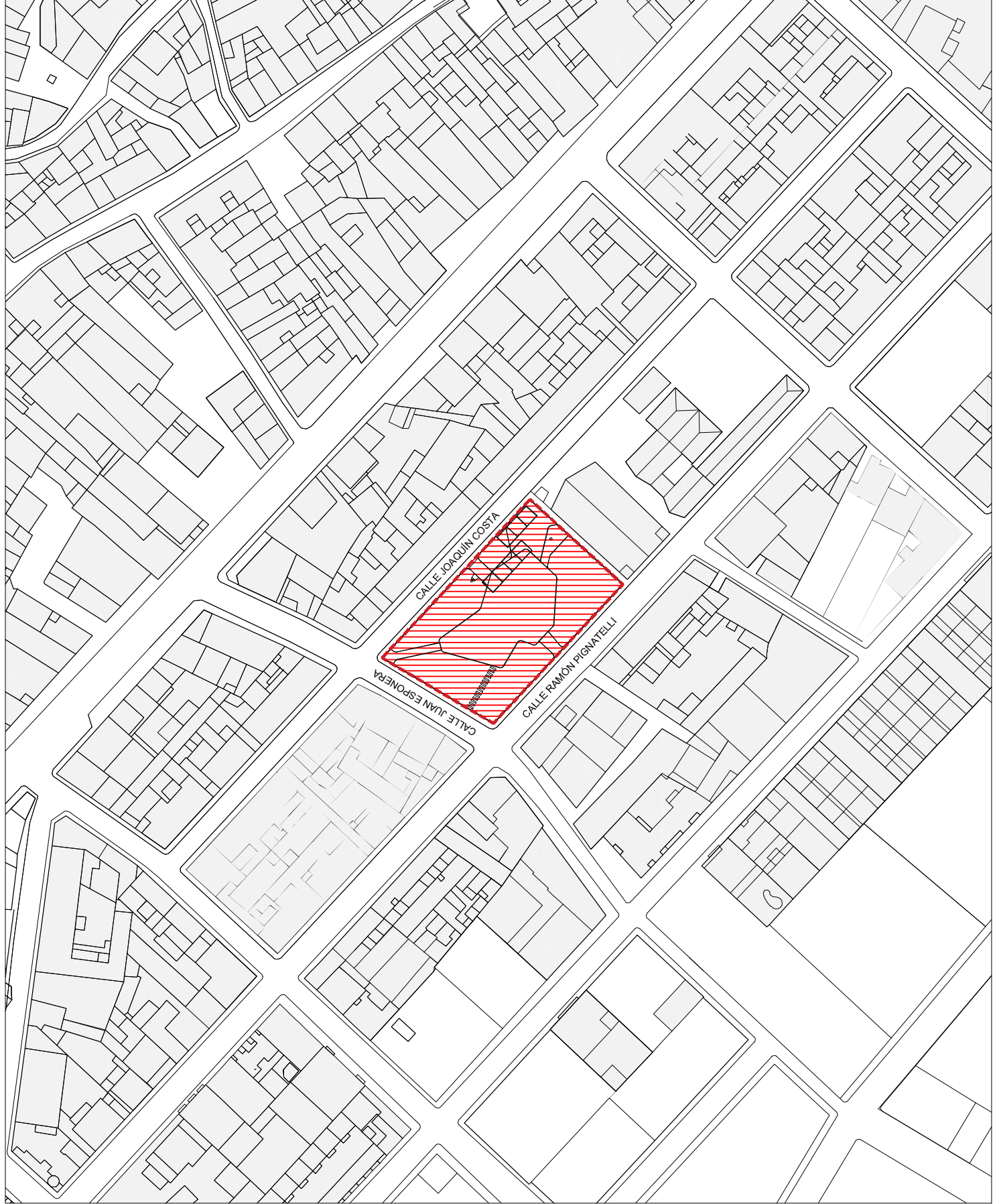

Paseo Sagasta 72. Entresuelo Izquierda  
50.006 - Zaragoza

Arquitectos:

Revisión: Fecha: Descripción:



--- ÁMBITO DE ACTUACIÓN : 1.998,97 m<sup>2</sup>

-  Pavimento de losas: 495,00 m<sup>2</sup>
-  Arena de río lavada sin compactar
  - Nuevo monumento: 34 m<sup>2</sup>
  - Zona de juegos: 178,23 m<sup>2</sup>
-  Pavimento de hormigón desactivado con árido de machaqueo: 9,40 m<sup>2</sup>
-  Bordillo hormigón 8x20: 14,60 m
-  Banda perimetral hormigón: 103,80 m
-  Monumento: 5,40 m<sup>3</sup>
-  Setos perimetrales: 63,50 m

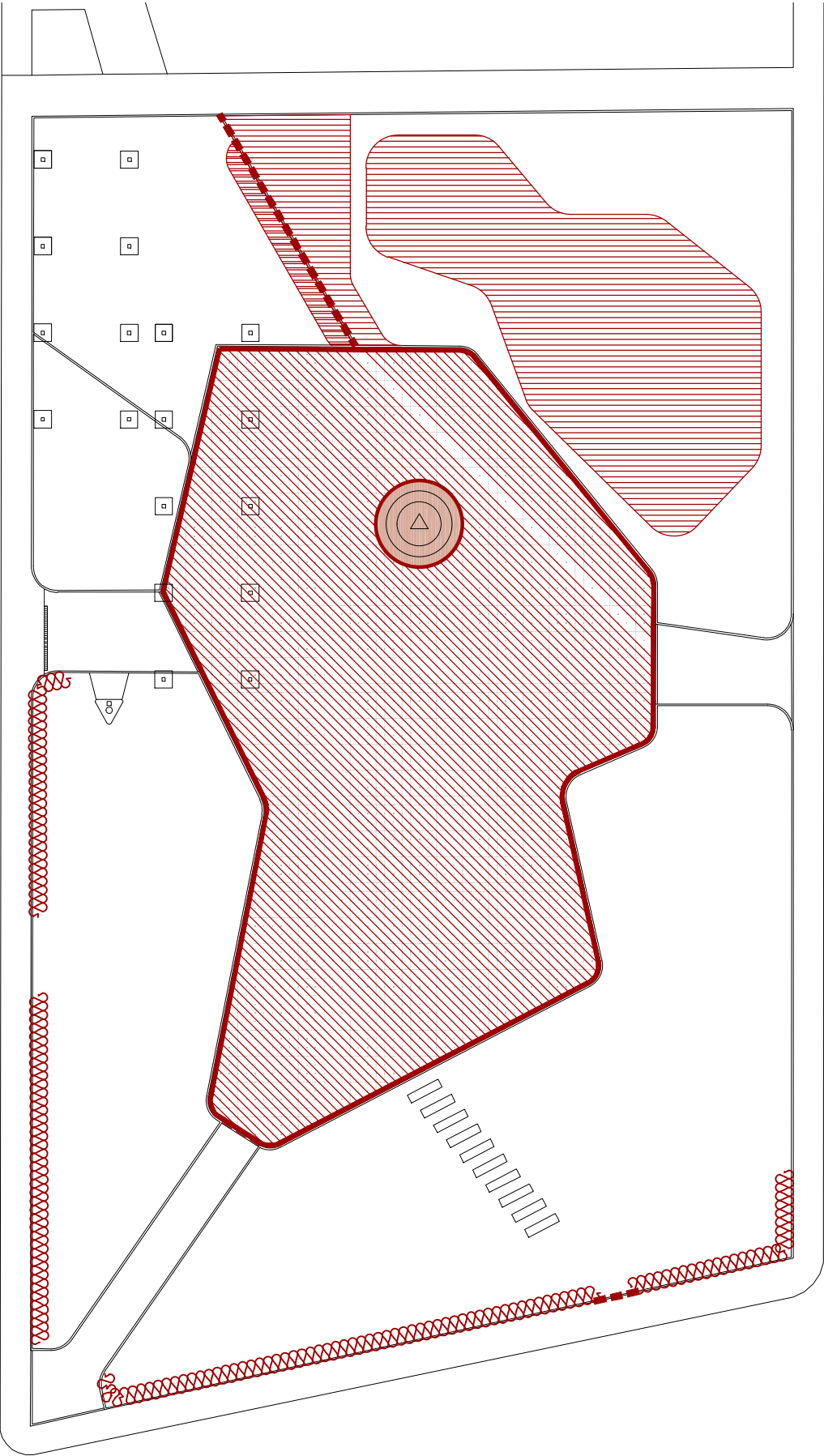

**PROYECTO DE URBANIZACIÓN DE LA PLAZA DE LA CONSTITUCIÓN**

3 Noviembre 2020 A3 E:1/200

Situación: Plaza de la Constitución, s/n El Burgo de Ebro (Zaragoza)

# A 01

ESTADO ACTUAL  
DEMOLICIONES







Promotor:  
AYUNTAMIENTO DE EL BURGO DE EBRO

**BINOMIO**  
ARQUITECTURA  
E INGENIERIA S.L.P.  
Paseo Sagasta 72. Entrésuelo Izquierda  
50.006 - Zaragoza

Arquitectos:

Revisión:	Fecha:	Descripción:



-  Especies arbóreas
-  Césped
-  Pautas vegetales
-  Farolas
-  Papeleras
-  Bancos
-  Juegos infantiles

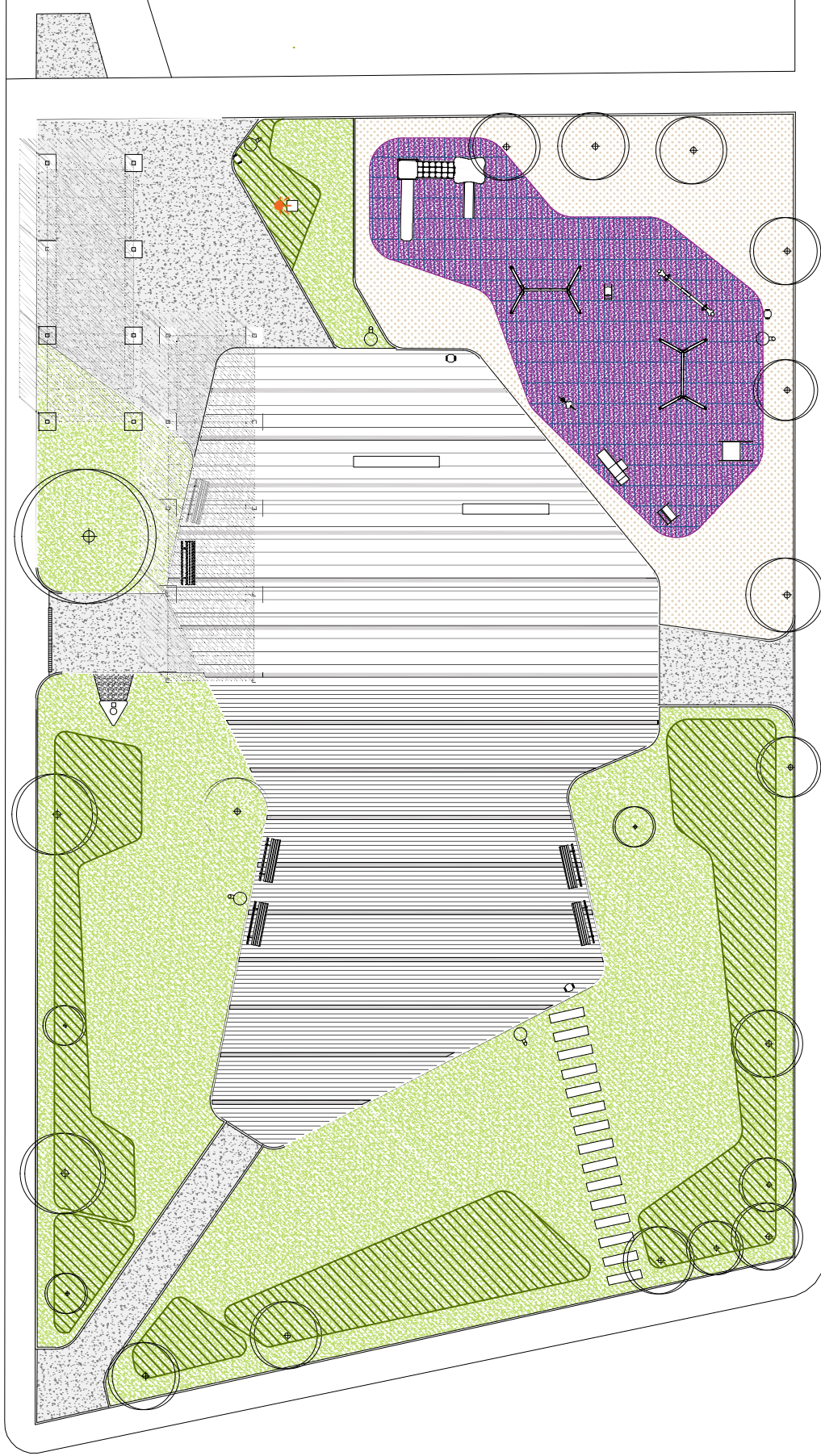

**PROYECTO DE URBANIZACIÓN  
DE LA PLAZA DE LA CONSTITUCIÓN**

3 Noviembre 2020 A3 E:1/200

Situación: Plaza de la Constitución, s/n  
El Burgo de Ebro (Zaragoza)

**A 02**

ESTADO REFORMADO  
PLANO GENERAL

Promotor:  
AYUNTAMIENTO DE EL BURGO DE EBRO

**BINOMIO**  
ARQUITECTURA  
E INGENIERIA S.L.P.  
Paseo Sagasta 72. Entrésuelo Izquierda  
50006 - Zaragoza

Arquitectos:

Revisión:	Fecha:	Descripción:

**DETALLE PAVIMENTO**

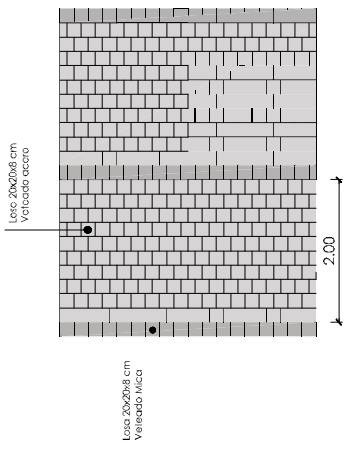

Colocación malla juntas:  
Pavifusa mezcla GranitBlock  
Verleado MICA: 16 frentes  
Verleado Acero: 7 (0 frentes)

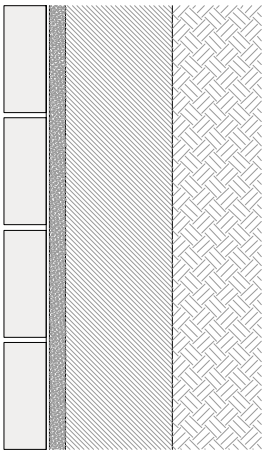

Pavimento de losas 20x20x8 cm  
Lechada de cemento de 4 mm espesor  
Capa de mortero (M200) 4 cm dosificación 1:4 fluido y amasado.

- PAVIMENTOS Y BORDILLOS**
- Nuevo pavimento de losas: 595,00 m<sup>2</sup>
  - Arena de río lavada sin compactar existente
  - Pavimento de hormigón desactivado con arido de machaqueo existente
  - Pavimento continuo caucho zona infantil: 178,23 m<sup>2</sup>
  - Nuevo bordillo perimetral: 82,91 m
  - Nuevo bordillo rebajado: 2,10 m
  - Traviesas a conservar
  - Nuevas traviesas (4ud)

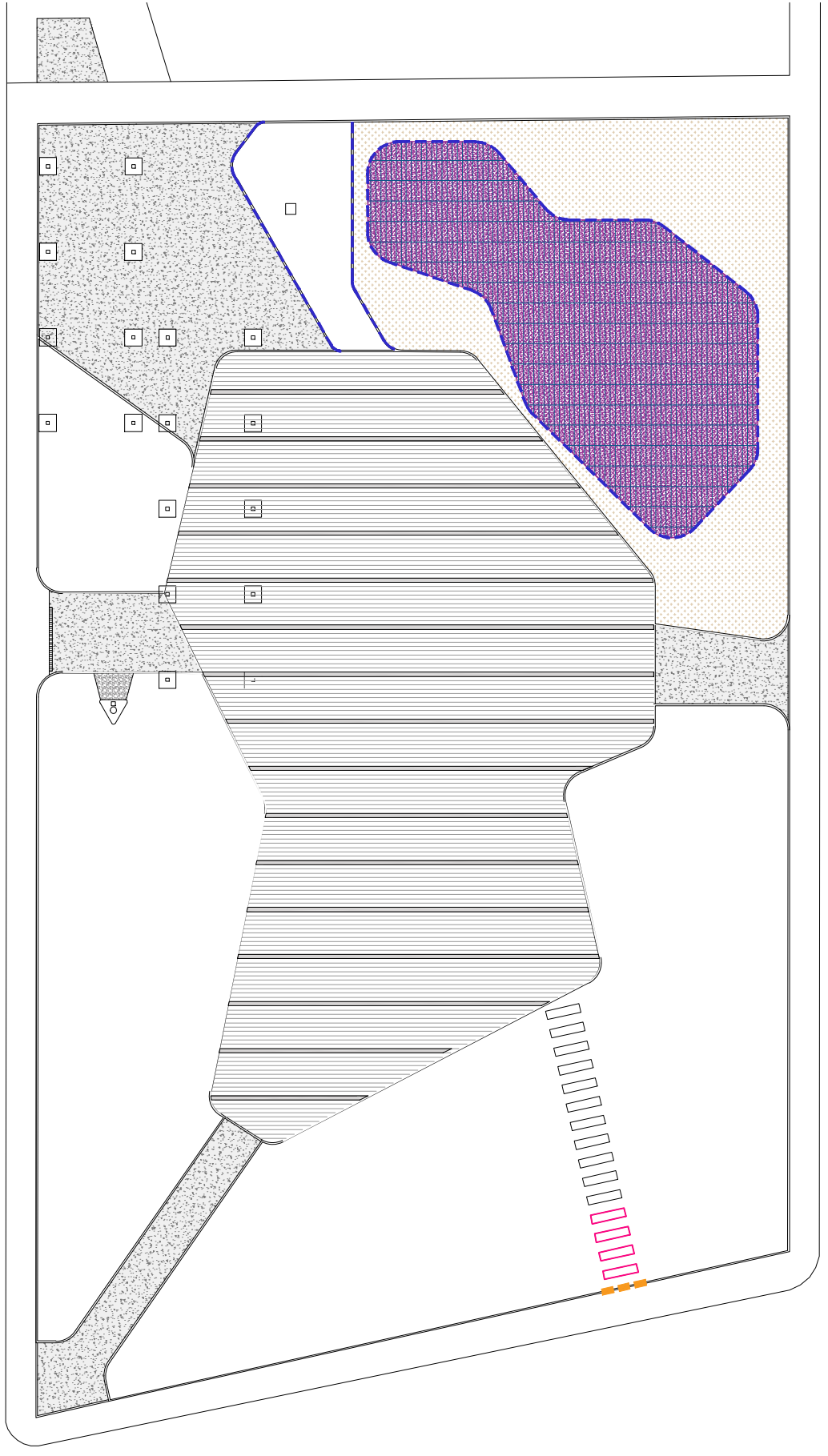

**PROYECTO DE URBANIZACIÓN DE LA PLAZA DE LA CONSTITUCIÓN**

3 Noviembre 2020 A3 E:1/200

Situación: Plaza de la Constitución, s/n El Burgo de Ebro (Zaragoza)

**A 03**

ESTADO REFORMADO PAVIMENTOS

Promotor:  
AYUNTAMIENTO DE EL BURGO DE EBRO

**BINOMIO**  
ARQUITECTURA  
E INGENIERIA S.L.P.  
Paseo Sagasta 72. Entrésuelo Izquierda  
50006 - Zaragoza

Arquitectos:

Revisión:	Fecha:	Descripción:





Especies arbóreas existentes

Nueva zona de césped: 27,72 m<sup>2</sup>

Parterres vegetales existentes

- Parterre 1: 12,86 m<sup>2</sup>
- Parterre 2: 11,69 m<sup>2</sup>

Nuevos parterres vegetales (Plantas aromáticas y gramineas ornamentales)

- Parterre 3: 56,38 m<sup>2</sup>
- Parterre 4: 84,36 m<sup>2</sup>
- Parterre 5: 12,86 m<sup>2</sup>
- Parterre 6: 53,59 m<sup>2</sup>

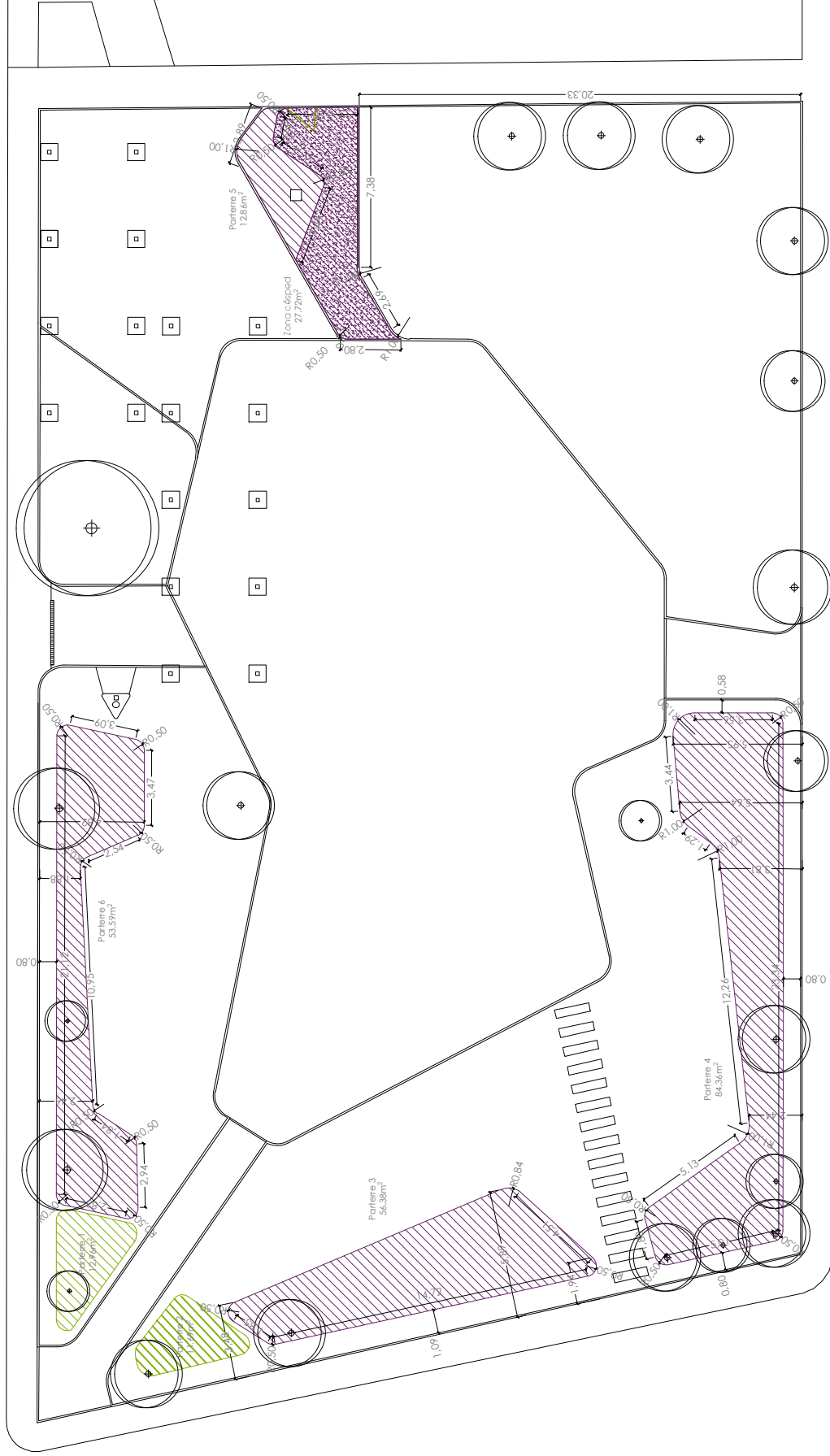

**PROYECTO DE URBANIZACIÓN DE LA PLAZA DE LA CONSTITUCIÓN**

3 Noviembre 2020 A3 E:1/200

Situación: Plaza de la Constitución, s/n El Burgo de Ebro (Zaragoza)

**A 04**

ESTADO REFORMADO JARDINERÍA

Promotor: AYUNTAMIENTO DE EL BURGO DE EBRO

**BINOMIO**  
ARQUITECTURA  
E INGENIERIA S.L.P.  
Paseo Sagasta 72. Entresuelo Izquierda  
50006 - Zaragoza

Arquitectos:

**Santolina chamaecyparissus**  
30-50 cm



**Salvia x sylvestris**  
60-80 cm



**Solidago sphacelata**  
60-100 cm









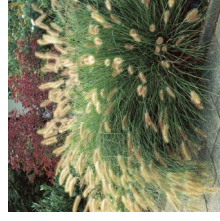



**Perovskia atriplicifolia**  
60-150 cm



**Pennisetum alopecuroides**  
60-150 cm



MOBILIARIO URBANO

-  Farolas existentes
-  Papeleras existentes
-  Bancos existentes reinstalados
-  Banco existente reubicado
-  Bancos nuevos
-  Juegos infantiles existentes
-  Juegos reubicados
-  Nuevo vallado zona de juegos
-  Vallado zona de juegos existente
-  Foco suelo

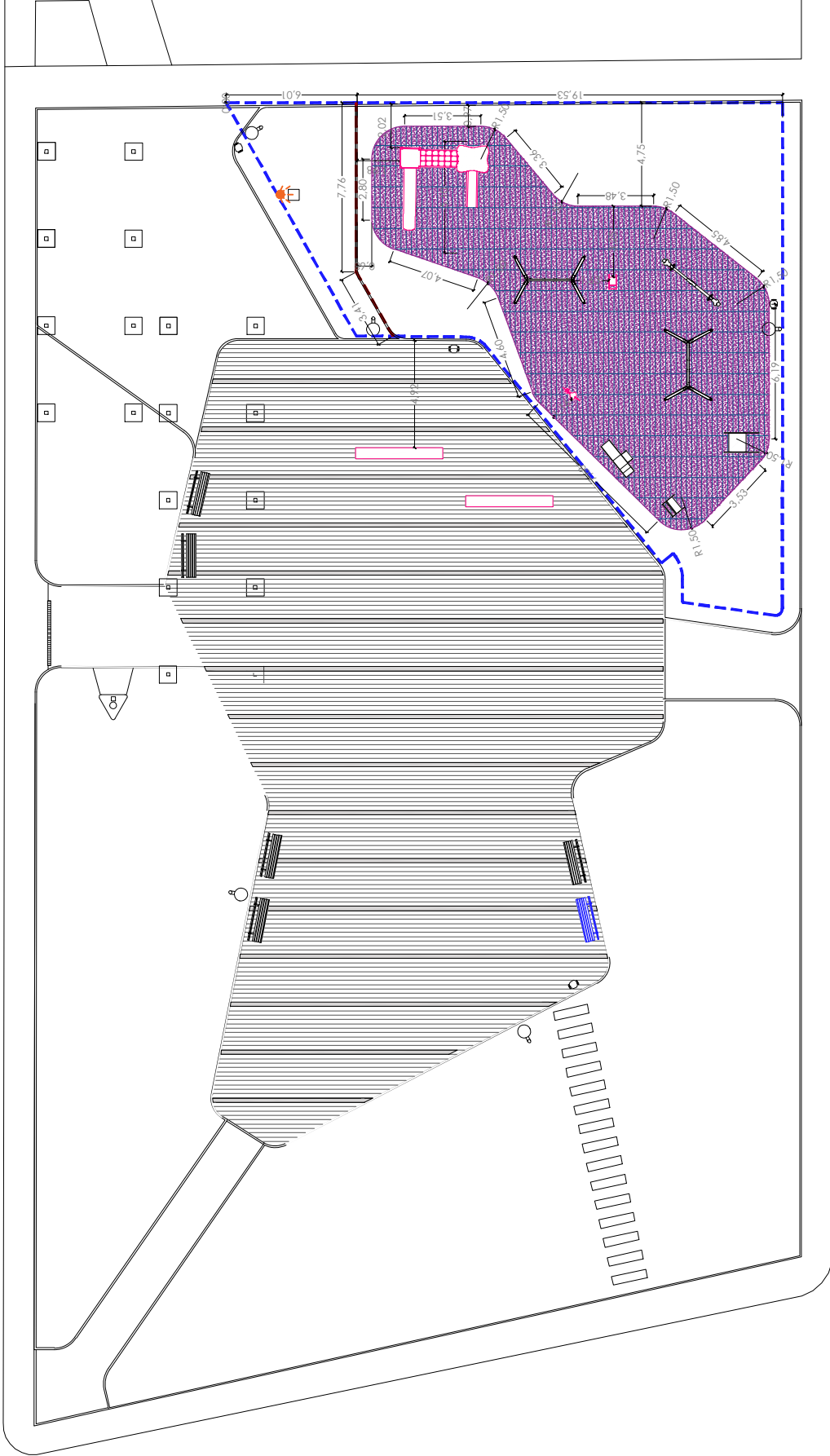

**PROYECTO DE URBANIZACIÓN DE LA PLAZA DE LA CONSTITUCIÓN**

3 Noviembre 2020 A3 E:1/200

Situación: Plaza de la Constitución, s/n El Burgo de Ebro (Zaragoza)

**A 05**

**ESTADO REFORMADO PLANO MOBILIARIO**

Promotor: AYUNTAMIENTO DE EL BURGO DE EBRO

**BINOMIO**  
**ARQUITECTURA**  
**E INGENIERIA S.L.P.**  
 Paseo Sagasta 72. Entrésuelo Izquierda  
 50.006 - Zaragoza

Arquitectos:

Revisión:	Fecha:	Descripción:

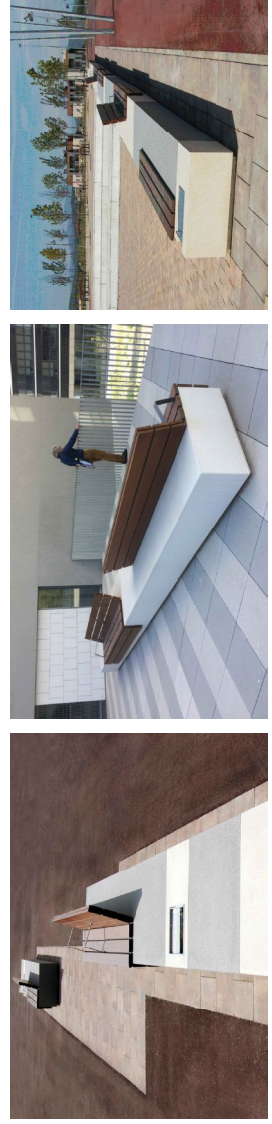

- LONGO \* Escofet \*  
 Módulo de hormigón**
- Longo banca (400 x 100 x 45 cm)
- Asientos de madera con o sin respaldo
- Longo Acc. Banco (280 x 62 x 7.4 cm)
  - Longo Acc. Silla (70 x 62 x 7.4 cm)

**BORDILLOS LIMITES DE PAVIMENTOS**

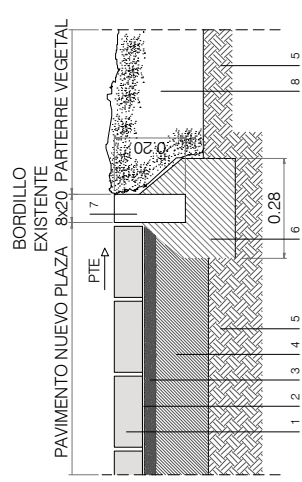
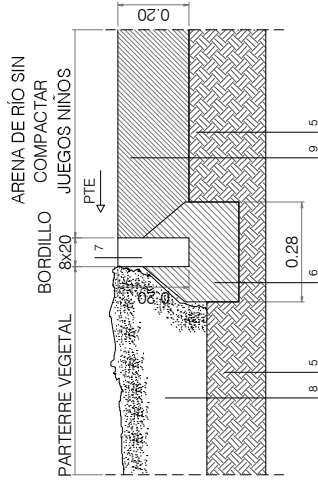
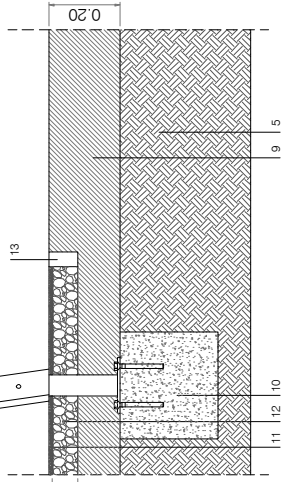
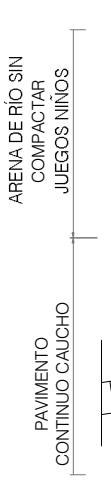

- Pavimento de losas
- Arena de río lavada sin compactar
- Zona verde
- Pavimento continuo caucho zona infantil

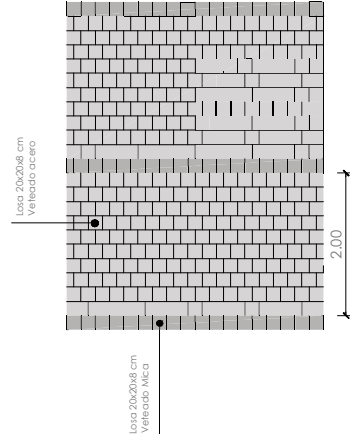
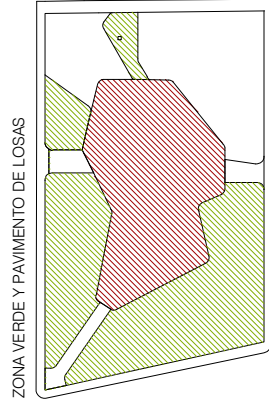
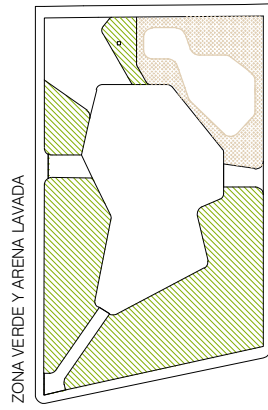
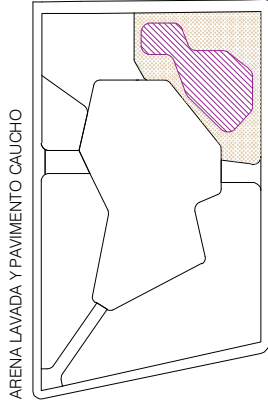

**ALZADO MONUMENTO**

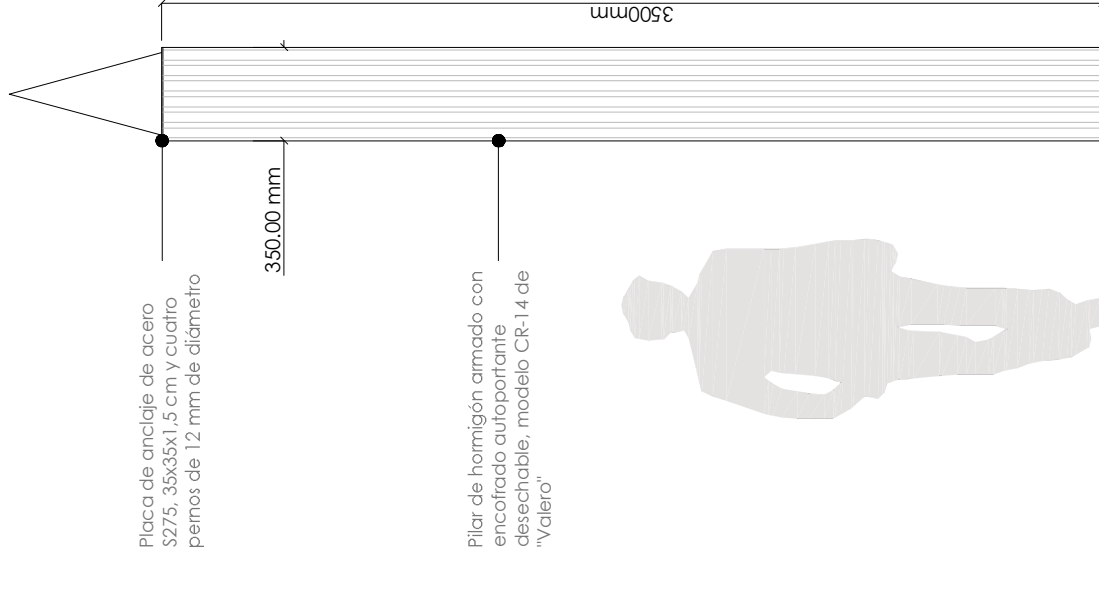

**LEYENDA DETALLES CONSTRUCTIVOS**

- 1 LOSA HORMIGÓN PREFABRICADO 20x20x8 cm
- 2 LECHADA DE CEMENTO e=4mm
- 3 MORTERO DE CEMENTO M200 e=4cm
- 4 SOLEIRA DE HORMIGÓN EXISTENTE, e=10cm
- 5 TERRENO EXISTENTE COMPACTADO
- 6 ASIENTO DE HORMIGÓN HM-20
- 7 BORDILLO DE HORMIGÓN EXISTENTE HM-35 (8x20)
- 8 PARTERRE DE TIERRA VEGETAL ESPESOR 20 cm
- 9 ARENA DE RÍO LAVADA 0,16 mm SIN COMPACTAR, ESPESOR MÍNIMO 20 cm, ZONA DE JUEGOS.
- 10 ZAPATA EXISTENTE HORMIGÓN HA-25 (Ueigo infantil)
- 11 SBR ENCAPSULADO + EPDM e=1cm
- 12 SBR e= 7cm
- 13 BORDILLO PREFABRICADO (ZONA DE JUEGO)
- 14 PAVIMENTO CONTINUO HORMIGÓN DESACTIVADO CON ARIDO DE MACHAQUEO e=10cm

**PROYECTO DE URBANIZACIÓN DE LA PLAZA DE LA CONSTITUCIÓN**

3 Noviembre 2020	A3 E:1/15 E:1/20
Situación: Plaza de la Constitución, s/n El Burgo de Ebro (Zaragoza)	

**A 06**

**ESTADO REFORMADO  
DETALLES**

Promotor:  
AYUNTAMIENTO DE EL BURGO DE EBRO

**BINOMIO**  
ARQUITECTURA  
E INGENIERIA S.L.P.

Paseo Sagasta 72. Entresuelo Izquierda  
50006 - Zaragoza

Revisión:	Fecha:	Descripción:



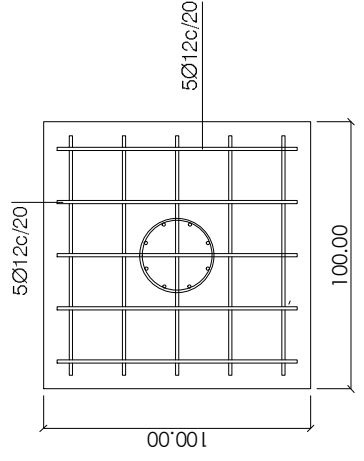
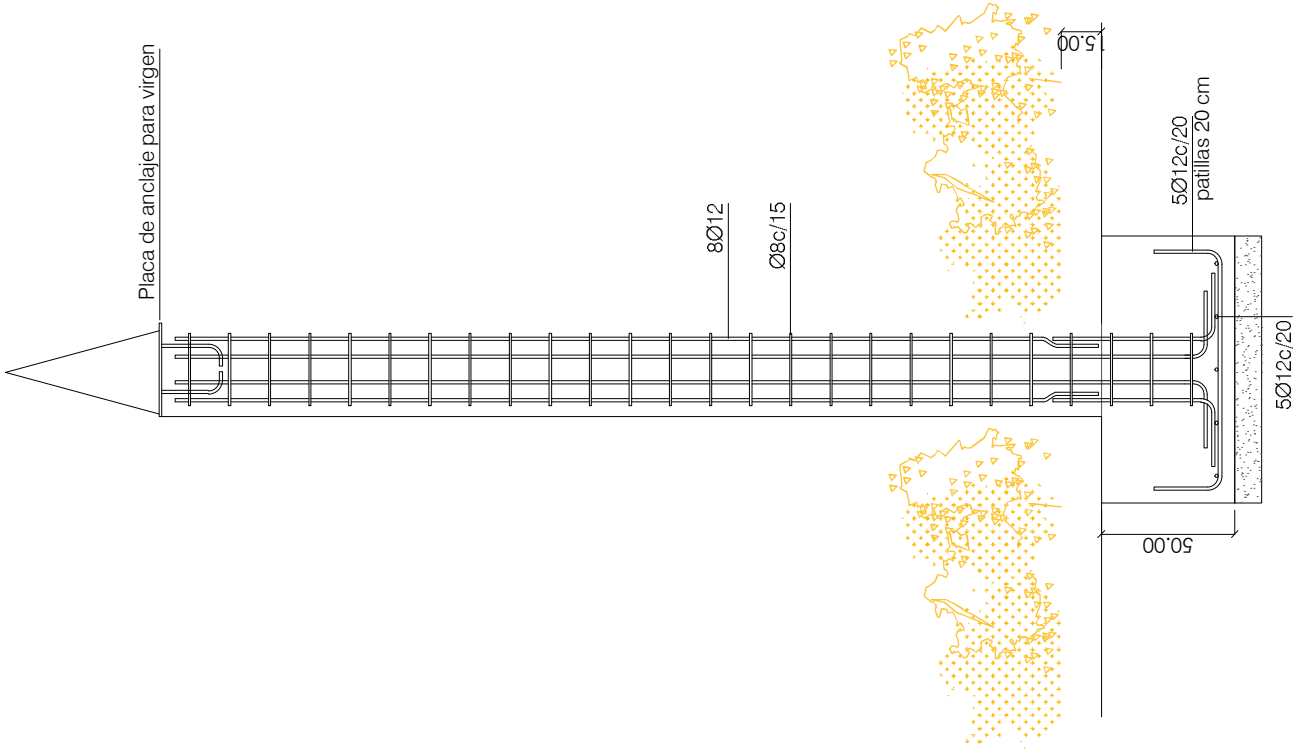

**PROYECTO DE URBANIZACIÓN DE LA PLAZA DE LA CONSTITUCIÓN**

3 Noviembre 2020 A3 E:1/15 E:1/25

Situación: Plaza de la Constitución, s/n El Burgo de Ebro (Zaragoza)

**A 07**

ESTADO REFORMADO  
DETALLES MONUMENTO

Promotor:  
AYUNTAMIENTO DE EL BURGO DE EBRO

**BINOMIO**  
ARQUITECTURA  
E INGENIERIA S.L.P.  
Paseo Sagasta 72. Entresuelo Izquierda  
50006 - Zaragoza

Arquitectos:

Revisión:	Fecha:	Descripción: